

成型機出口より見て

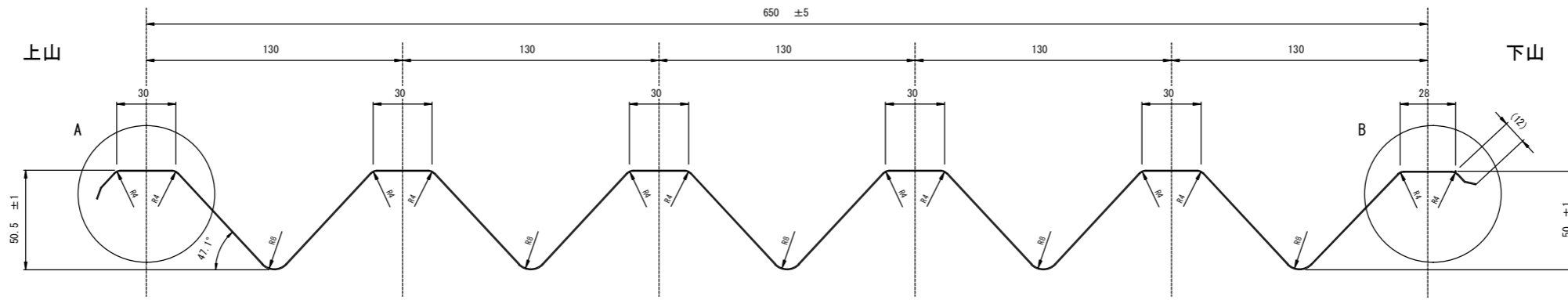

働き幅 650mmタイプ

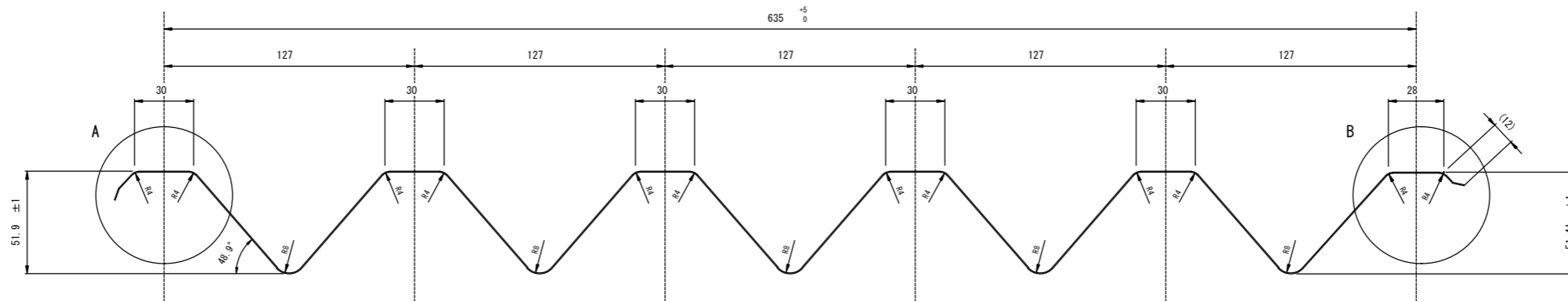

働き幅 635mmタイプ

B 部下重ね詳細 (1:1)

A 部上重ね詳細 (1:1)

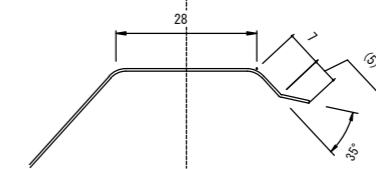
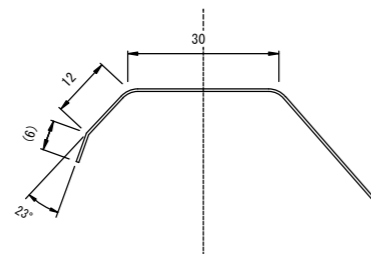

記事

- \* 働き幅650mmと635mmを成形できること
- \* 材料板幅917mm
- \* 図は板厚0.5mmで作図

外径仕上げ		処理 1	処理 2	個 数
第3角法	尺度 1/3	名称 トップルーフ製品図		
	設計 製 図	材質、寸法		
		三條物産(株)		図番